



INFORMATION DE SERVICE

LAVE-VAISSELLE

ADP 4548 WH

8511 771 10860

Dernière modification: 23.09.2008

LISTE DE PIECES	2
VUE ECLATEE	5
DONNEES TECHNIQUES	7
SCHEMA DE CIRCUITS	10
CHARTRE PROGRAMME	12
PENDANT LE PROGRAMME TEST	13
CODE ERREUR	16

POUR VOTRE SECURITE CES DOCUMENTS DOIVENT ETRE UTILISES
PAR DES SPECIALISTES AGREES, SEULS HABILITES A REPARER
VOTRE APPAREIL EN PANNE.
SOUS RESERVE DE MODIFICATIONS

LISTE DE PIECES

Pos-Nr.	12NC	DESCRIPTION
003 0	4812 440 11455	TRAVERSE INFERIEURE
004 0	4812 440 11463	BAC DE RECUP. RECUPERATION D'EAU
004 1	4812 401 18402	FIXATION BAC RECUPERATEUR
011 0	4812 505 18419	PIED
022 0	4812 440 10755	PANNEAU GAUCHE
022 1	4812 440 10754	PANNEAU DROIT (BL)
030 0	4812 310 19122	TABLE TOP cpl.
034 0	4812 404 78237	ENTRETOISE TABLE TOP
040 1	4812 417 18774	CHARNIERE G. DE PORTE
040 2	4812 417 18773	CHARNIERE D. DE PORTE
040 3	4812 417 19172	PROTECTION DE CHARNIERE
044 0	4812 492 38358	RESSORT DE PORTE
047 0	4812 404 48746	FREIN DE PORTE
047 1	4812 401 18707	BANDE DU FREIN DE PORTE
047 2	4812 404 68023	CROCHET DE RESSORT
053 0	4812 440 89144	PLINTHE (BL)
053 4	4812 440 89036	PLINTHE GALBEE (BL)
061 0	4812 466 88672	CONTREPOIDS ARRIERE
065 0	4812 466 48051	ISOLATION PHONIQUE DU TOP
103 0	4812 440 10758	PANNEAU DE PORTE
120 0	4812 440 11718	CONTRE-PORTE
120 1	4812 440 11454	TRAVERSE INF. PLINTHE
130 0	4812 417 58398	FERMETURE
131 0	4812 401 18416	CROCHET VERROU PORTE
191 0	4812 466 68564	JOINT AVANT DE CUVE
192 0	4812 466 68912	JOINT DE PORTE PORTE (TCP)
241 0	4812 458 19379	PANIER SUPERIEUR
241 1	4812 458 19264	SUPPORT TASSES D.
241 2	4812 535 78095	PALIER VERRES
241 3	4812 528 88113	ROULETTE PANIER SUP. 4P.
241 4	4812 310 19011	SUPPORT VERRES
241 6	4812 458 19355	SUPPORT
241 8	4812 466 68848	ENTRETOISE VBL10809 2P.
242 0	4812 458 19389	PANIER INFERIEUR
242 1	4812 528 88112	ROULETTE PANIER INF. 8P.
242 4	4812 466 48102	ARRET GR.10809
243 5	4812 310 38897	PANIER SIMPLE BAS (KIT)
243 6	4812 458 19296	GRILLE PANIER COUVERTS
261 0	4812 462 79831	CONDUITE TELESCOPIQUE
261 1	4812 462 79768	CAPUCHON ARRIERE GLISSIERE
261 2	4812 462 79986	CAPUCHON GLISSIERE
263 0	4819 520 18013	CAGE A BILLES
263 1	4812 310 48026	KIT SERVICE
265 0	4812 404 49712	POIGN. REGLABLE VBL cpl.GR.
265 2	4812 404 48934	POIGNEE DE PANIER SUP.
301 0	4801 401 00139	BANDEAU , adp 4548 wh
303 1	4812 460 38148	PLAQUE POIGNEE BL
331 0	4812 413 59155	BOUTON PROGRAMME (BL)

Pos-Nr.	12NC	DESCRIPTION
331 1	4812 459 18288	PLAQUE SIGLE Whirlpool EBL/FS
332 0	4812 410 29163	POUSSOIR START BL
332 3	4812 410 29437	POUSSOIR ON/OFF
350 2	4801 401 00223	GUIDE LUMIERE
350 6	4801 401 00222	GUIDE LUMIERE
400 0	4812 361 58477	MOTEUR KD-Kit MPH 220-230V
421 0	4812 121 18276	FILTRE ANTIPAR. ANTIPARASITES
430 0	4812 360 18558	POMPE DE VID. VIDANGE CPL.
430 1	4812 466 68689	JOINT POMPE DE VIDANGE
450 0	4812 259 28925	ELEM. CHAUFFANT +pump housing 220-230V
450 1	4812 310 28357	ENS Outlethose (VSM)
450 2	4812 310 28358	ENS Suction bow (VSM)
480 0	4812 321 28499	FAISC.DE CABLES INCO-RED-MPH-OWI
480 3	4812 401 18418	FOURREAU CABLAGE PORTE
490 0	4819 321 18136	CORDON SECTEUR 2 m
490 1	4812 321 28367	BORNIER D' ALIMENTATION
521 0	4801 401 00003	PLATINE CONTROL Basic INCORED
521 0	4801 401 00141	PLATINE CONTROL , UCB
521 8	4812 530 78073	AXE PROGRAMME
571 0	4812 281 28462	SOUPAPE ARRIVEE D'EAU
575 0	4812 310 19146	VANNE REGENER. KIT
616 0	4812 281 18066	CONTACT ADOUCISSEUR
616 1	4812 271 58184	CONTACT PRODUIT DE RINGAGE
616 2	4812 310 19147	CONTACT KIT FLOWMETER
621 0	4812 276 18495	INTERRUPTEUR M/A
633 0	4812 271 38488	INTERRUPTEUR PORTE
680 0	4812 418 68371	ELECTRODOSEUR CPL.
680 1	4812 466 68495	JOINT ELECTRODOSEUR
680 3	4812 440 11725	ATTACHE LEVIER PRELAVAGE 10809
681 1	4812 466 68497	JOINT ELECTRODOS. RINGAGE
681 2	4812 440 18975	PORTILLON PRELAVAGE
682 0	4812 466 68496	JOINT ELECTRODOS.LAVAGE
691 0	4812 282 68051	SONDE CTN
701 0	4819 530 28928	TUYAU D'ARRIVEE D'EAU 2 m
701 1	4812 310 18302	BRIDE INF. TUYAUX
701 2	4822 480 50159	FILTRE ARRIVEE D'EAU
710 0	4812 418 68373	MONOBLOC
710 2	4812 310 38896	ECROU ADOUCISS. ADOUCISSEUR
710 3	4819 466 69562	JOINT ADOUCISSEUR
714 0	4812 462 79903	BOUCHON ADOUCISSEUR
716 0	4812 418 68368	DISTRIBUTEUR DEBITMETRE
716 1	4812 466 68475	JOINT DISTRIBUTEUR D'EAU
716 2	4812 462 78994	ECROU FIX. DISTRIB. D'EAU
717 1	4812 462 79793	BOUCHON AXE MDV
721 1	4812 360 68689	BRAS INFERIEUR COMPLET
722 2	4812 360 68693	BRAS +RACCORD 2 NIV.
723 0	4812 360 68691	DOUCHE GR.
726 1	4812 530 29331	TUBE ALIMENTATION BRAS SUP.
726 2	4812 505 18208	ECROU BRAS / DOUCHETTE
743 1	4812 530 28102	TUYAU TROP PLEIN
751 0	4812 418 18598	COLLECTEUR EAU

Pos-Nr.	12NC	DESCRIPTION
755 2	4812 530 48148	BAC COLLECTEUR TROP PLEIN
761 0	4812 480 58122	FILTRE FOND DE CUVE
761 2	4812 418 18337	COUVERCLE TAMIS/BRAS INF.
761 3	4812 418 18341	RACCORD FILTRE / COLLECTEUR
761 4	4812 530 58141	JOINT TORIQUE
763 0	4812 480 58363	FILTRE PLASTIQUE
781 0	4812 530 29113	TUYAU VIDANGE
781 3	4812 281 28417	PORTILLON ANTI-RETOUR
783 4	4812 530 28888	DURIT ARRIVEE D'EAU
783 6	4812 530 28796	DURIT ADOUCISS. /BAC
791 0	4812 532 68099	JOINT COLLECTEUR D'EAU
791 2	4812 530 58093	JOINT DISTRIBUTEUR
791 5	4812 466 68504	JOINT SONDE CTN
901 0	4812 401 18709	FIXATION TUYAU S10-16/9-C7W1
901 1	4812 401 18708	COLLIER 050,0
901 2	4812 401 18705	COLLIER 033,1
901 5	4812 401 48588	COLLIER 028,6
910 1	4812 502 18394	VIS CONTRE-PORTE 3,5x17-H
910 2	4812 502 18363	VIS DE BANDEAU 4,0x12-H
910 3	4812 502 18527	VIS 4x15 T20
910 4	4812 502 18741	VIS M3,5x8-T15M
910 5	4812 502 18739	VIS 3,5x8 Tx15
910 7	4812 502 18397	VIS INOX A2 M 5X12
910 8	4812 502 18389	VIS 5x20 T20
910 9	4812 401 18706	VIS 2,5x15-H
964 0	4812 466 68866	JOINT LATERAL BLANC D OU G
964 1	4812 466 68873	JOINT BLANC DE CUVE
993 5	4822 532 80216	ENTONNOIR A SEL

VUE ECLATEE

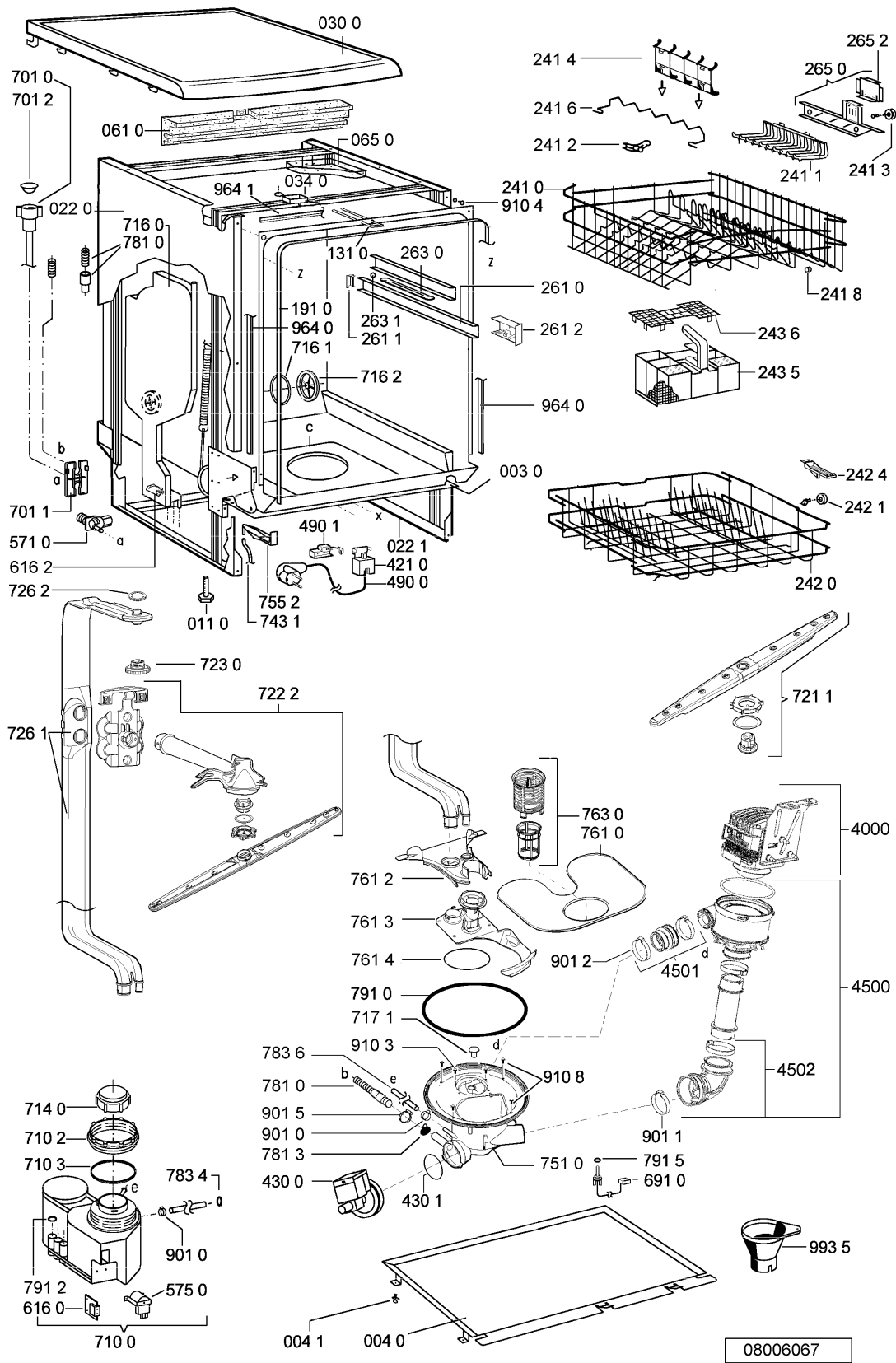

VUE ECLATEE

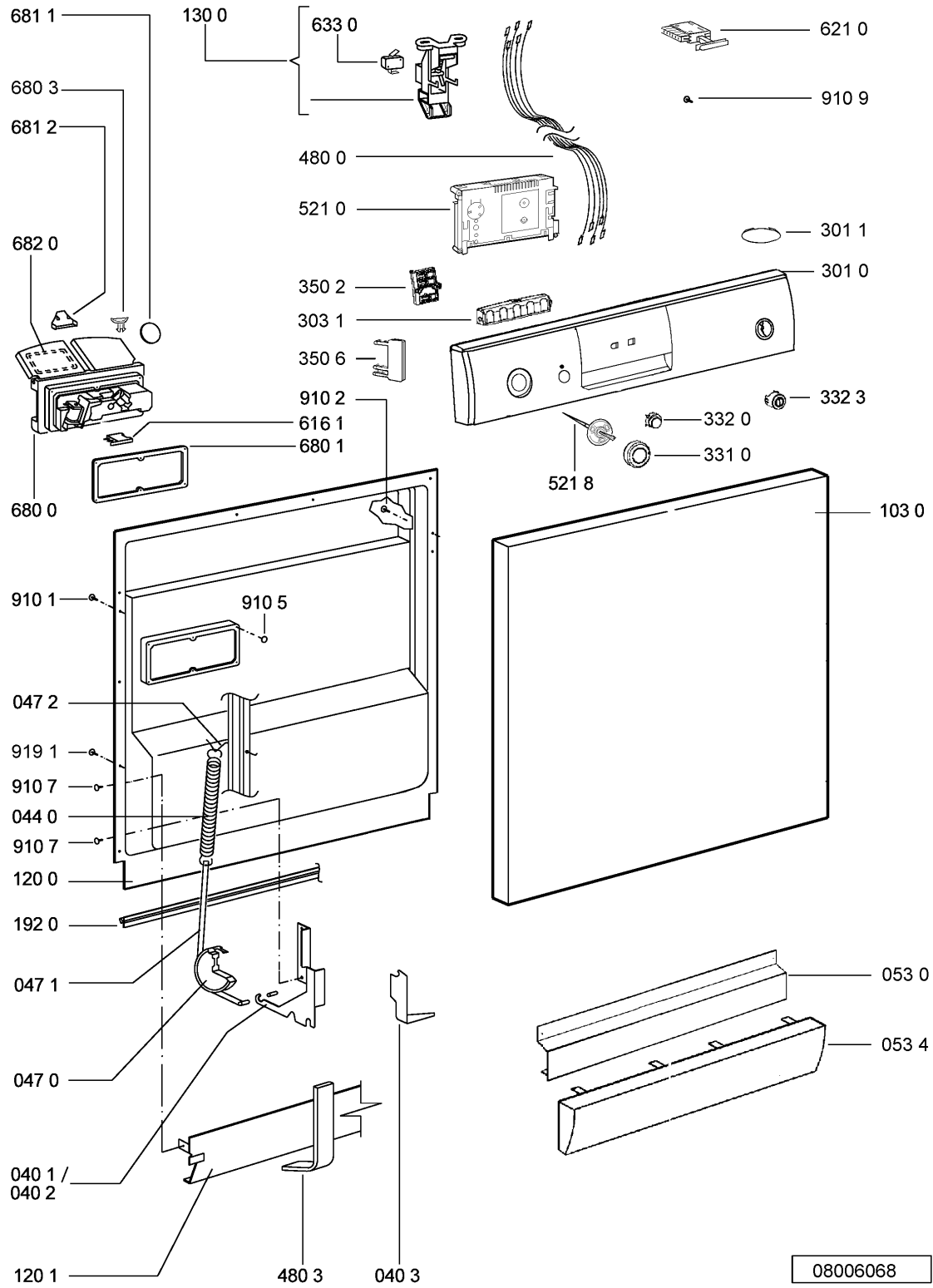

DONNEES TECHNIQUES

DIMENSIONS + POIDS

DIMENSIONS APPAREIL

HAUTEUR	85.0 cm
LARGEUR	59.7 cm
PROFONDEUR	59.6 cm
POIDS	58 kg

PROGRAMMES

..... Program ID 5J+IDT

SEQUENCE DE PROGRAMMES P3a - P5i - P7b - P11a - P12b

see program diagram

PROGRAMME DE REFERENCE P5i

BRAS

VITESSE DE ROTATION

BRAS INFERIEUR	30 - 40 RPM
BRAS SUPERIEUR	30 - 40 RPM

HAUTEUR D'EAU DANS LA COLONNE D'EAU

..... in normal program

MESURE DU NIVEAU D'EAU TD REMOVE THE COARSE SIEVE

Water	Volume	Level
Regeneration	0.3 l	15 mm
Back rinse 3x	1.0 l	60 mm
Prewash	4.8 l	120 mm
Main wash	4.2 l	118 mm
Intermediate rinse 1	4.2 l	118 mm
Intermediate rinse 2	4.2 l	118 mm
Clear rinse	4.2 l	118 mm
Safety/ overflow	8.5 l	141 mm

ALIMENTATION

TENSION	220 - 230 V / 50 Hz
PUISSANCE DE RACCORDEMENT	2.2 kW
FUSIBLE	10 A

MOTEUR

TYPE MPH
TENSION 220 - 230 V / 50 Hz
PUISS. CONSOMMEE 130 W
VITESSE DE ROTATION 2800 RPM

ELEMENT CHAUFFANT

..... and Pump housing
TENSION 220 - 230 V / 50Hz
PUISS. CONSOMMEE 2040 W \pm 5 %
RESISTANCES OHMIQUES (T=20 °C) 26.1 Ω
VITESSE DE CHAUFFAGE ~2,0 °C/min
TEMPERATURE EN SURFACE ~115 °C
THERMOSTAT DE SECURITE AUTO-REARMABLE (TEMPERATURE D'EAU) 85 °C
FUSIBLE 206 °C

MOTEUR DE VIDANGE

TENSION 220 - 240 V / 50 Hz
PUISS. CONSOMMEE 30 W
RESISTANCE 146 Ω

ELECTROVANNE D'ENTREE

TENSION 220/ 240 V
FREQUENCE 50/ 60 Hz
RESISTANCE 3.76 k Ω
PRESSION D'EAU 0.3 - 10 bar

BOBINE ELECTRODOSEUR

TENSION 220/ 240 V
FREQUENCE 50/ 60 Hz
RESISTANCE 1.3 k Ω

CTN

20 °C	58.1	k Ω
25 °C	47.1	k Ω
30 °C	38.2	k Ω
40 °C	25.4	k Ω
50 °C	17.2	k Ω
60 °C	11.8	k Ω
70 °C	8.3	k Ω
80 °C	6	k Ω
85 °C	4	k Ω

ELECTROVANNE REGENERATION

TENSION 220/ 240 V
FREQUENCE 50/ 60 Hz
RESISTANCE 3.13 kΩ

SCHEMA DE CIRCUITS

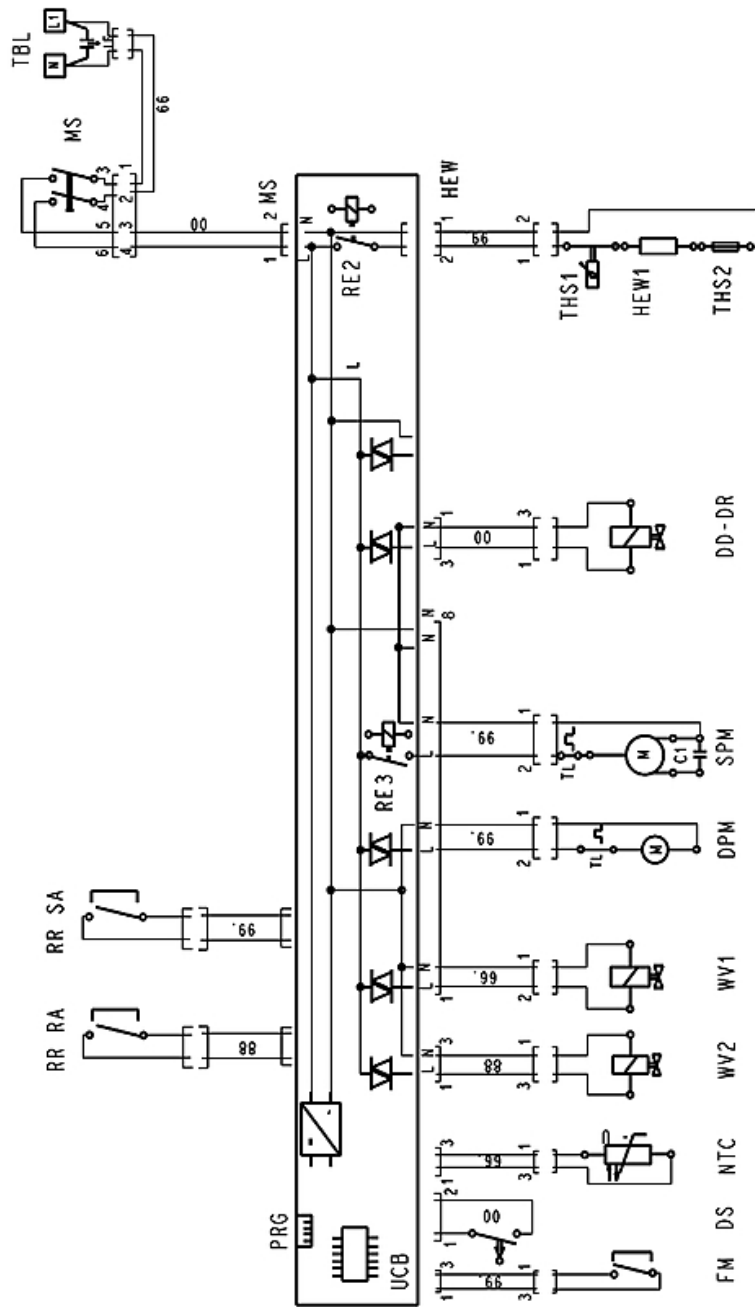

4619 725 50671

LEGENDE

3 in 1	MICRO-INTER. Multi-tablet (3in1)
ASA/ WHS	REGENERATION AUTO. DE SEL/ SENSOR DURETE DE L'EAU
C1	CONDENSATEUR
CB	PLATINE DE CONTROLE
CULCD	PLATINE DE CONTROLE AVEC ECRAN LCD
DB	PLATINE D' AFFICHAGE
DUB	PLATINE AFFICHAGE + SELECT
DLB	INTER. DEPART DIFFERE
DPM	POMPE DE VIDANGE
DD	DOSEUR DETERGENT
DON	SONDE SALISSURE
DR	DOSEUR PRODUIT DE RINÇAGE
DS	CONTACT DE PORTE
DVH	ELECTROVANNE DIVERTER HAUT
DVL	ELECTROVANNE DIVERTER BAS
FM	DEBITMETRE
HEWI	RESISTANCE CHAUFFANTE
IF	FILTRE ANTIPARASITES
LS6	INTER. ANTI DEBORDEMENT
L	PHASE
M	MOTEUR
MS	BOUTON MARCHE-ARRET
NTC	SONDE CTN
N	NEUTRE
OWI	INDICATEUR D'EAU OPTIQUE
PRG	CONNECTEUR PLATINE DE CONTROLE
RE/ RE2	RELAIS RESISTANCE CHAUFFANTE
RE3	RELAIS DE POMPE DE LAVAGE
MIX	ELECTROVANNE MIX VALVE
RR SA	RELAIS REED SEL
RR RA	RELAIS REED PRODUIT DE RINÇAGE
RV	POTENTIOMETRE DE DURETE D'EAU
SPM	POMPE DE LAVAGE
THSI	THERMOSTAT DE SECURITE
THS2	FUSIBLE THERMIQUE
TBL	BORNIER SECTEUR
TL	PROTECTION MOTEUR
UB	PLATINE DE PROGRAMMATION
UCB	PLATINE DE PROGRAMMATION ET DE CONTROLE
UDB	PLATINE SELECT + AFFICHAGE
VM	TURBINE DE SECHAGE
VSM	MOTEUR - VARIABLE SPEED
WVI	ELECTROVANNE ARRIVE D'EAU
WV2	ELECTROVANNE DE REGENERATION
WI	INDICATEUR D'EAU
ZW	ELECTROVANNE BRAS INTERMEDIAIRE
00	NOIR
66	BLEU
88	GRIS
99	BLANC

PENDANT LE PROGRAMME TEST

Procédure d'aide au diagnostic sur les lave-vaisselle POINT équipés d'une platine de contrôle intégrée (bandeau) avec ou sans afficheur 7 segments

Mettre en fonction l'appareil.

1. Si un défaut est signalé, accéder à la platine de contrôle en débranchant préalablement l'appareil
2. Vérifier les composants :
Déconnecter le composant défectueux de la platine de contrôle et vérifier sa valeur ohmique depuis son connecteur. Si la valeur lue est incorrecte, vérifier les connectiques et vérifier le composant directement à ses bornes
3. vérifier visuellement la platine de contrôle
4. A la fin de l'intervention, mettre l'appareil sous tension, et annuler le défaut (appuyer sur le bouton départ plus de 1.5 secondes). Lorsque le défaut est annulé, lancer un programme test.

Attention:

Risque de court-circuit. Un court-circuit sur les composants peut endommager la platine de contrôle. Si les platines électroniques semblent humides, ne pas démarrer l'appareil.

Pour vérifier l'appareil, le connecter à la prise.

Les défauts détectés durant le programme sont stockés en mémoire et signalés par le clignotement de la led DEPART

Pour connaître la signification du clignotement, se référer à la table des défauts.

Pour effacer les défauts de la mémoire, appuyer plus de 1,5 secondes sur le bouton DEPART

Les défauts : F1 sonde CTN défectueuse

F9 entrée d'eau continue

Sont vérifiés instantanément et indiqués immédiatement après le lancement du programme.

Il faut obligatoirement résoudre ces deux anomalies avant de pouvoir lancer un programme test.

Tant que ces défauts ne sont pas résolus, le programme test ne peut pas être lancé.

Les composants électriques sont alimentés par la platine de contrôle via des triacs. Pour vérifier l'alimentation de ces composants, le test doit être réalisé en parallèle avec le composant (composant connecté). Si le composant est déconnecté, la tension en sortie de la platine de contrôle est réduite et ne correspond plus à la tension réelle.

Une fois le programme lancé, le cycle est verrouillé. Ce qui signifie que le fait de débrancher, d'arrêter l'appareil, n'a aucune incidence sur le programme mémorisé. Pour changer le programme, il est nécessaire d'appuyer sur le bouton DEPART plus de 1.5 secondes.

Attention: Sur les nouvelles platines électroniques Service, lors du premier lancement de programme test, il n'y a pas de rinçage de fond de bac. Il peut donc y avoir débordement si la cuve n'était pas préalablement vidangée. Lors du second lancement du programme test, le cycle débute par un rinçage de fond de cuve suite à la régénération lors du cycle précédent.

Remarques:

Le programme test s'arrête à l'endroit où il détecte une anomalie sinon il poursuit son cycle jusqu'à la fin.

Pour sortir du programme test, appuyer sur la touche DEPART plus de 1.5 secondes.

Un manque de sel ou de liquide de rinçage (indiqués par les leds associées) n'entrave pas la poursuite du cycle.

Lorsqu'un défaut est détecté, se reporter à la table de défauts.

Attention:

Si vous ne pouvez pas lancer le programme test (la led DEPART ne clignote pas), cela signifie que le défaut F1 ou F9 est détecté.

Lorsque ces défauts ne sont pas résolus préalablement, le programme test ne démarre pas. Après avoir solutionné l'anomalie, il est indispensable d'annuler le défaut.

4619 727 70201fr

PENDANT LE PROGRAMME TEST

CYCLE D'ESSAI LAVE-VAISSELLE INTÉGRABLE ET LAVE-VAISSELLE (avec panneau de service à devant)

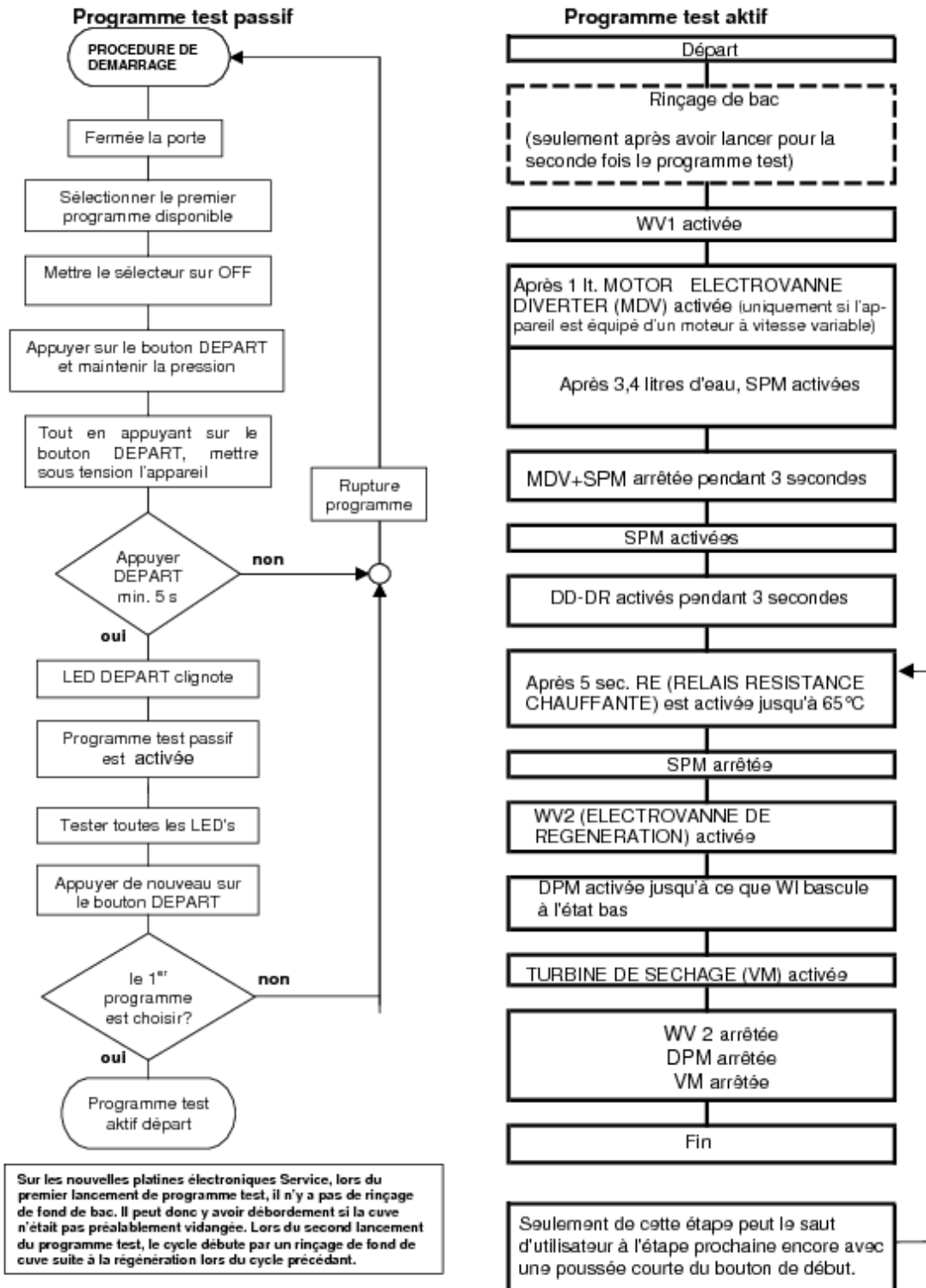

PENDANT LE PROGRAMME TEST

CYCLE D'ESSAI LAVE-VAISSELLE INTÉGRABLE TOTAL (Fulldoor)

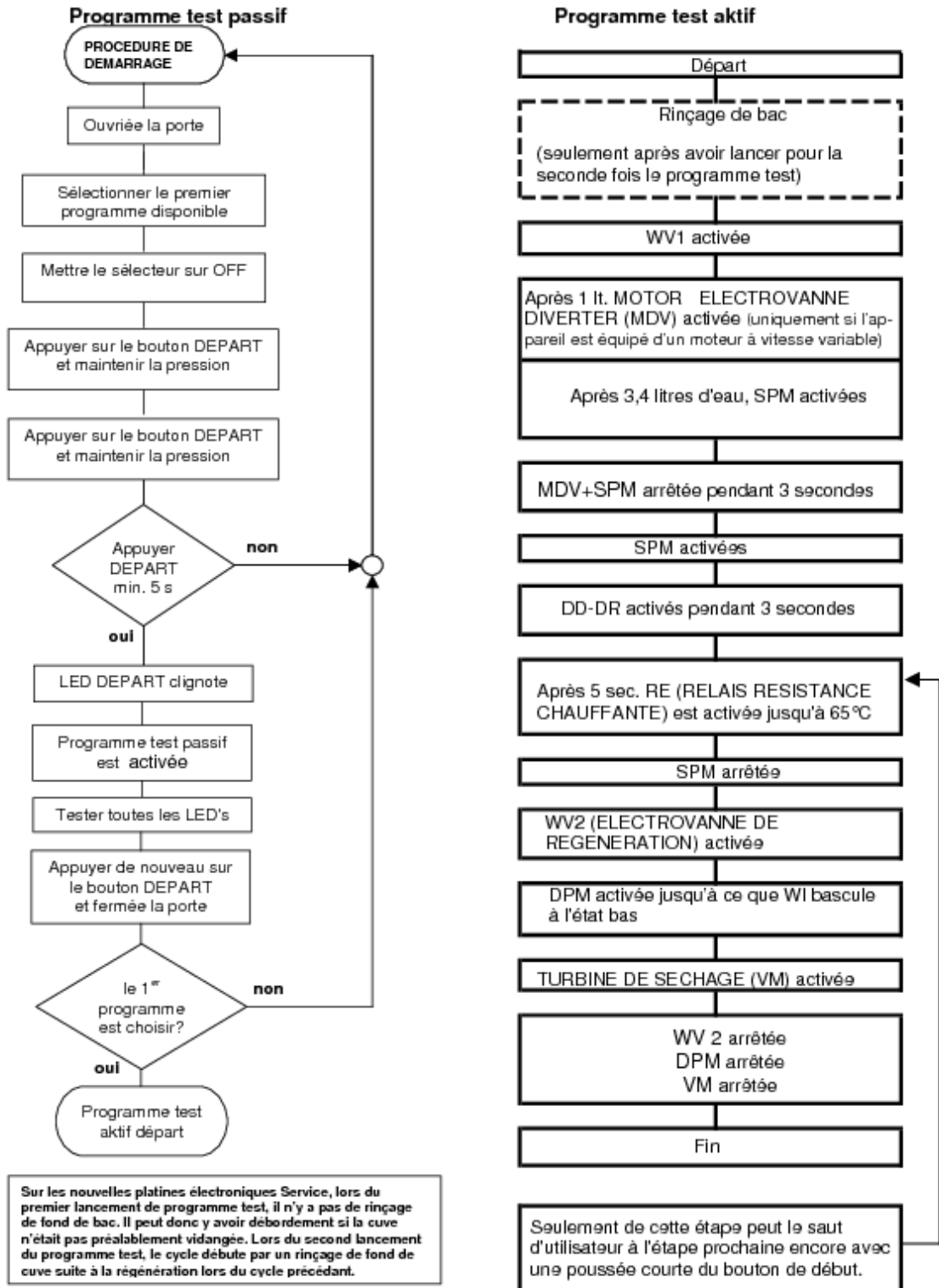

CODE ERREUR

Les codes défauts suivants apparaissent uniquement si le lave-vaisselle est équipé du composant incriminé.

F0 ou 10 clignotements.

Défaut du capteur (uniquement si l'appareil est équipé d'un capteur optique)

Réaction:

Le cycle se termine même si le défaut est présent. Ce défaut est indiqué uniquement durant le programme test après 10 à 30 secondes. Le programme test se poursuit jusqu'à la fin, même lorsque ce défaut est présent.

Si ce défaut apparaît sur un programme 6^{ème} sens, l'appareil réalise le cycle le plus long (pour optimiser les résultats de lavage). Le défaut n'est pas indiqué au consommateur.

Symptôme:

- Le consommateur se plaint que les cycles sont toujours longs quelque soit la charge de vaisselle ou de salissure

Raison:

- le capteur est sale => nettoyer l'OWI
- connexions entre le capteur et la platine de contrôle => vérifier la connectique
- électronique du capteur défectueuse => changer l'OWI
- émission défectueuse des signaux => changer l'OWI

Attention: Pour calibrer l'OWI, vous devez utiliser le programme test

Ce code défaut n'est pas stocké en mémoire

Il existe deux types d'OWI et ils ne sont pas interchangeables l'un pour l'autre

F1 ou 1 clignotement .

CTN défectueuse

Symptôme:

- Température en dehors des valeurs normales comprises entre 3°C et +85°C

Raison:

- température supérieure à 85°C => vérifier température arrivée eau
- CTN défectueuse (coupée ou en court-circuit) => mesurer valeur CTN (50 kΩ)
- température ambiante inférieure à (-3°C) => température ambiante non conforme
(Dans le cas où la température est inférieure à (-3°C), mettre dans la cuve environ un bol d'eau chaude avant de lancer un cycle)

Réaction:

- le cycle s'arrête, alimentation de la pompe de vidange, affichage code défaut

F2 ou 2 clignotements.

Fuite d'eau

Symptôme:

- présence d'eau dans le plateau

Raison:

- Le flotteur (LS6) coupe l'alimentation électrique de l'électrovanne d'arrivée d'eau (WV1) et CB alimente la pompe de vidange jusqu'à ce que LS6 bascule à nouveau.
- Fuite d'eau sur le bol de fond de cuve ou l'adoucisseur ou la cuve, etc.

Réaction:

- Arrêt du cycle, alimentation de la pompe de vidange, affichage code défaut

F3 ou 3 clignotements.

Système de chauffage défaillant

Symptôme:

- mauvais résultats de lavage
- mauvais résultats de séchage

Raison:

- Montée en température trop longue (moins de 1,5 °C en 10 min.)
- élément chauffant (HEW) défectueux (coupé ou la masse) => valeur de l'élément chauffant : 25 Ω
- le relais (RE2) sur CB est défectueux => vérifier la sortie de CB = 230V
- valeurs sonde instable => changer la CTN

Ce défaut apparaît 25 minutes après le début du cycle (après 5 minutes, un premier test est réalisé suivi de deux avant l'affichage du code défaut).

Réaction:

- Arrêt du cycle, alimentation de la pompe de vidange, affichage code défaut **4619 727 70211fr**

CODE ERREUR

F4 ou 4 clignotements.

Défaut de vidange

Symptôme:

- la pompe de vidange est alimentée et après 4 minutes, il y a toujours une détection de présence d'eau dans le bol de fond de cuve.
- Pour les appareils dépourvus de WI/OWI, l'électronique détecte une déviation sur la consommation du moteur.

Raisons:

- Tuyau de vidange mal installé => vérifier l'installation
- Tuyau de vidange bloqué ou pincé => vérifier l'installation
- Pompe de vidange défectueuse (DPM) => vérifier la valeur ohmique (150 Ω)
- Siphon bouché => vérifier et nettoyer le siphon
- CB défectueuse => changer CB
- WI défectueux (ne bascule pas) => le nettoyer si insuffisant le changer

Réaction:

- Arrêt du cycle, alimentation de la pompe de vidange, affichage code défaut

F5 ou 5 clignotements.

Défaut sur le moteur à vitesse variable

Raison:

- Défaut de connectique entre la pompe de cyclage à vitesse variable et la platine de contrôle.
- Convertisseur de fréquence de la pompe de cyclage défectueux ou platine de contrôle défectueuse.
=> Vérifier la tension d'alimentation du moteur sur les deux bus :
 - BUS : 5V DC
 - Moteur : 230V AC

Réaction:

- Arrêt du cycle, alimentation de la pompe de vidange, affichage code défaut

F5 ou 5 clignotements.

Pompe de cyclage bloquée

Condition de défaut:

- Ce défaut est indiqué uniquement durant le programme test actif
- L'électronique détecte une déviation irrégulière sur la consommation du moteur

Raison:

- Pompe de cyclage bloquée => vérifier le corps de pompe
- court-circuit sur le moteur ou la filerie => vérifier les valeurs du moteur

Réaction:

- après 5 essais pour lancer la pompe de cyclage, le cycle s'interrompt, la pompe de vidange est alimentée et le défaut est indiqué.

F6 ou 6 clignotements.

Robinet d'arrivée d'eau fermé

Symptôme:

- l'électrovanne d'arrivée d'eau (WV1) est alimentée mais le débitmètre (FM) n'envoie pas d'impulsions (moins de 10 impulsions en 10 sec.) et l'indicateur de niveau d'eau (WI) est à l'état bas

Raison:

- robinet d'eau fermé => ouvrir le robinet
- tuyau d'arrivée d'eau => vérifier que le tuyau ne soit pas pincé ou plié
- électrovanne d'arrivée d'eau (WV1) défectueuse => valeur ohmique = 3,5kΩ
- débitmètre (FM) défectueux (mauvais comptage) => changer le débitmètre

Réaction:

- ouvrir le robinet et annuler le défaut
Si l'ouverture du robinet a lieu 30 secondes après le début de cycle, l'électrovanne est désalimentée pour des raisons de sécurité.

CODE ERREUR

F7 ou 7 clignotements.

Défaut sur le débitmètre

Symptôme:

- l'électrovanne d'arrivée d'eau (WV1) est alimentée et l'indicateur de niveau d'eau (WI) est à l'état haut

Raison:

- robinet d'eau est fermé durant l'arrivée d'eau => ouvrir le robinet
- tuyau d'arrivée d'eau est bloqué => vérifier l'arrivée d'eau
- électrovanne d'arrivée d'eau (WV1) défectueuse => valeur ohmique = 3,5kΩ
- débitmètre envoi trop ou pas assez d'impulsions (ou bol de fond de cuve rempli en moins de 30 secondes). => défaut de comptage (ou bol de fond de cuve rempli en moins de 30 secondes).
Cause pour ceux équipés d'un aquastop (WV1 dans le tuyau d'arrivée d'eau) : le disque d'étanchéité à l'intérieur de l'aquastop est cassé => Aquastop défectueux
- aquastop défectueux => changer le tuyau
- débitmètre (FM) défectueux => changer le débitmètre

Réaction:

- Arrêt du cycle, alimentation de la pompe de vidange, affichage code défaut

F8 ou 8 clignotements.

Défaut de niveau d'eau.

Symptôme:

- mousse dans la cuve ou salissures

Raison:

- WI / OWI défectueux ? doivent envoyer un signal à CB après 1 litre d'eau entré dans la cuve => changer WI / OWI
- filtre bouché => nettoyer le filtre
- eau trop douce => attention à l'excès de lessive avec de l'eau douce
- de la vaisselle s'est retournée durant le cycle => informer l'utilisateur
- pompe de cyclage non stable => nettoyer les bras d'aspersion
=> vérifier la rotation de la pompe

Condition de défaut:

- ce défaut peut apparaître à n'importe quelle étape du cycle et apparaît quand :
- WI (mécanique.): WI bascule trop souvent, plus de 20 fois en 2 minutes.
 - OWI: le signal permanent émis par OWI est absent, après la seconde mesure de 5 secondes. Si après deux mesures, le signal n'est toujours pas présent, le défaut F8 s'affiche.
 - VWI: La pompe de cyclage détecte en permanence le niveau d'eau. Lorsque le niveau diminue, le courant d'absorption du moteur chute aussi et CB affiche F8.

Réaction:

- Arrêt du cycle, alimentation de la pompe de vidange, affichage code défaut

F9 ou 9 clignotements.

Entrée d'eau continue

Symptôme:

- l'électrovanne d'arrivée d'eau (WV1) n'est pas alimentée, l'indicateur de niveau d'eau à basculé à l'état haut et le débitmètre (FM) envoi des impulsions (plus de 10 impulsions en 10 secondes)

Cause:

- l'électrovanne n'est pas fermée mécaniquement => valeur de l'enroulement 3,5kΩ
- le triac est en court-circuit (CB) => vérifier l'enroulement de WV1 et changer la platine

Reaction:

- le cycle s'arrête, affichage du code défaut, la pompe de vidange est alimentée jusqu'à ce que le bol de fond de cuve soit vide. Si 1.5 litres d'eau sont de nouveau présents dans la cuve, la pompe de vidange est de nouveau alimentée.

CODE ERREUR

FA ou 11 clignotements.

Défaut sur l'OWI (Indicateur optique de présence d'eau)

Symptôme :

- lorsque que le débitmètre a compté une entrée d'eau correspondant à 3.4 litres (avec un système de lavage permanent) ou 2.5 litres (avec un système de lavage alternatif), la platine de contrôle doit recevoir un signal provenant de l'OWI. Pour procéder au nettoyage de la lentille de l'OWI, il y a une entrée d'eau de 30 sec suivie d'une vidange de 30 secondes. Si l'OWI ne détecte pas de présence d'eau après deux essais, l'appareil affiche le défaut FA

Condition de défaut:

- La platine de contrôle ne reçoit pas de signal venant de l'OWI

Raison:

- la lentille est sale (90%) => nettoyer la lentille et relancer un programme test pour recalibrer le capteur
- Connexion entre capteur et platine de contrôle défectueuse => vérifier le câblage
- Électronique du capteur défectueuse => changer l'OWI
- Émetteur/récepteur défectueux => changer l'OWI

Attention:

Pour recalibrer l'OWI, vous devez impérativement lancer un programme test
Ce code défaut n'est pas stocké en mémoire
Il existe deux versions d'OWI. Ils ne sont pas interchangeables.

Réaction:

- le cycle s'arrête, la pompe de vidange est alimentée, affichage du code défaut

FA ou 11 clignotements

Défaut sur WI

Condition de défaut:

- le débitmètre détecte une entrée d'eau de 3.4 litres d'eau dans la cuve et WI ne bascule pas Pour que WI réagisse, il faut que 1.5 litres d'eau soit présent dans la cuve.

Cause :

- Micro contact de WI défectueux => mesurer le contact avec un multimètre
- Contact carbonné => vérifier le contact, si mauvais, changer WI
- connectique défectueuse ou coupée => vérifier le câblage et le réparer

Réaction:

- le cycle s'arrête, la pompe de vidange est alimentée, affichage du code défaut.

FB or 12 clignotements.

Défaut sur le MDV

Condition de défaut:

- le MDV est constitué d'un micro-switch interne qui permet d'informer la platine de contrôle sur la position du disque. Si après 120 secondes, la platine ne reçoit pas d'impulsion de MDV, le code défaut FB s'affiche.

Vérifier:

- y a-t-il une alternance entre le bras du haut et du bas toutes les 30-40 secondes ?
si un seul bras tourne sur les deux, il y a un défaut => vérifier les points suivants:
- le disque est-il bloqué ? oui => débloquer le
- MDV reçoit-il du 230V de la platine de contrôle via les sorties (ZW, DVH) => Non.
=> échanger la platine de contrôle
- Comment vérifier: lancer le programme test et attendre le rinçage de fond de cuve. Une fois le cycle correctement lancé, MDV est alimenté en 230V durant 30 secondes toutes les 20 secondes.
- Présence d'un signal de 5V entre MDV et la platine de contrôle en sortie SAB, DVL ?
- enroulement de MDV coupé ? la résistance de MDV doit être approximativement de 6.5 KW

Réaction:

le cycle s'arrête, la pompe de vidange est alimentée, affichage du code défaut.

CODE ERREUR

FC ou 13 clignotements.

Défaut sur le système ASA (Adaptation automatique du sel) / senseur de dureté (indiqué uniquement durant le programme test)

Condition de défaut:

- l'électronique a détecté une importante résistivité des résines
- la platine de contrôle détecte un défaut sur le fonctionnement de l'adoucisseur

Raison:

- Mauvais contact ou coupures sur les fileries des senseurs du pot à sel
=> procéder à la réparation
- défaut de contact entre la platine de détection de dureté d'eau (ASA) et l'électronique du pot à sel
=> vérifier et corriger le câblage
- électronique de l'adoucisseur défaillant
=> échanger l'adoucisseur

Réaction

- Le cycle s'arrête, vidange, et indication du code défaut

FD ou 14 clignotements.

Défaut sur l'écran LCD

Condition de défaut:

- Ce défaut apparaît lorsque la connexion entre la platine de contrôle et l'écran LCD est défectueuse.

FE ou 15 clignotements.

Défaut d'EEPROM

Condition de défaut:

- Après le lancement du programme test, l'EEPROM est immédiatement testée

Raison:

- erreur sur le soft de la platine de contrôle
=> Reprogrammer la platine de contrôle, si impossible, changer la platine de contrôle

Réaction:

- Arrêt du cycle, déclenchement de la vidange, affichage code défaut.

FF ou 16 clignotements.

Défaut sur le moteur à détection de niveau d'eau (moteur MPH)

Condition de défaut :

- Ce défaut apparaît lors de la mesure du moteur permanent lorsque la connexion est interrompue.

Raison:

- Moteur défectueux
=> vérifier et changer le moteur
- Connecteurs
=> vérifier à l'aide d'un multimètre
- filerie interrompue
=> vérifier à l'aide d'un multimètre

Réaction:

- Arrêt du cycle, déclenchement de la vidange, affichage code défaut.

Composants non liés à un code défaut mais pouvant être défectueux

Le cycle va directement en fin de programme

moteur à vitesse variable bloqué. Lancer le programme test pour confirmation via code défaut F5

Moteur ventilateur	140 Ω
Electrovanne de régénération	3,2 kΩ
Electrovanne boîte à produit	1,3 kΩ
Condensateur pompe de cyclage	2 - 6 μF
Résistance réglage mécanique système de dureté d'eau	2 - 24 kΩ